

HK SAM

Viacúčelový valec Alu 700 bar jednočinný s návratom pružiny

HANSA FLEX

Vlastnosti

Vyhotovenie	Valcová hlava kalená Piest pochrómovaný natvrdo Vratná sila pružiny
Prevádzkový tlak	max. 700 bar
Materiál	Hliník
Povrchová ochrana	eloxované
Rozsah dodávky	s rýchlospojku objímka 3/8"-18 NPT

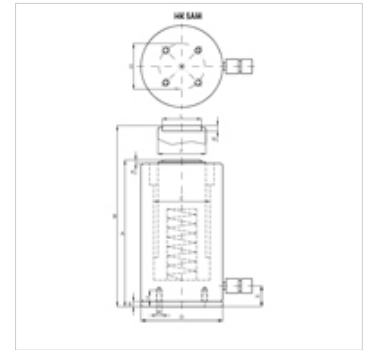

Poznámka

Attention: Please observe separate safety precautions for working with 700 bar equipment (see technical information)!

Popis

Univerzálny valec pre rôznorodé oblasti použitia.

Very low weight (-40% of a comparable steel cylinder)

Dbajte na to, aby sa na vodiace krúžky neprenášali žiadne bočné sily.

Kompaktné vyhotovenie

Stieracie krúžky piestu na zabránenie znečisteniu

Upevňovacie otvory pre stacionárne použitie

Nie je vhodné pre dlhodobé používanie s vysokou frekvenciou opakovania.

Výrobok

Označenie	(kN)	(t)	Zdvih (mm)	Plocha (cm ²)	A: (mm)	B (mm)	D: (mm)	F (mm)	K (mm)	R	S (mm)	Objem (cc)	Hmotnosť (kg)
HK SAM 05010	487,0	50	100	71,0	230	330	135	80	7	M6	115	709	9,5
HK SAM 05015	487,0	50	150	71,0	280	430	135	80	7	M6	115	1063	11,0
HK SAM 10010	911,0	100	100	133,0	260	360	180	110	5	M6	160	1326	19,0
HK SAM 10015	911,0	100	150	133,0	310	460	180	110	5	M6	160	1989	22,0