

HK WW F

Nožné čerpadlo 700 bar

HANSA FLEX

Vlastnosti

Vyhotovenie	interný redukčný ventil tlaku
Prevádzkový tlak	max. 700 bar
Prípojky	NPT 3/8" vnútorný závit
Materiál	Plášť z hliníka
Rozsah dodávky	vrátane manometra

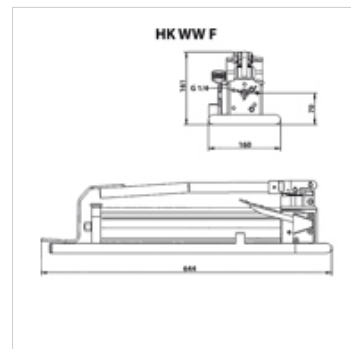

Poznámka

Attention: Please observe separate safety precautions for working with 700 bar equipment (see technical information)!

Popis

Pre valce s veľkým objemom oleja sa odporúča použitie 2-stupňových čerpadiel.

Ručná páka sa dá po aretácii použiť ako držiak.

Výrobok

Označenie	využitelný objem oleja (cc)	Stupeň	Objem stupeň 1 max. (cc)	Objem stupeň 2 max. (cc)	Tlak, stupeň 1 max. (bar)	Tlak, stupeň 2 max. (bar)	Hmotnosť (kg)
HK WW WF2	900,0	2	17,0	1,7	20	700	10,0

Príslušenstvo

NY 2100	Termoplastová hadica pre najvyššie tlaky
GKS	Gumová ochrana proti zalomeniu
PNY 2100 HN	Vsuvka s hadicovou prípojkou, AGN
PHY 2100	Objímka hadicovou prípojkou, NY 2100
SKL HN SP	Závitová spojka, voľná polovica
SKL ZUBS SP	Ochrana proti prachu pre SKL..SP
SKF IN SP	Závitová spojka, pevná polovica
SKF ZUBS SP	Ochrana proti prachu pre SKF..SP