

Lastnosti

| | |
|------------------|-----------------------|
| Priključek 1 | tesnilni konus |
| Oblika tesnila 1 | zatesni O-tesnilo |
| Priključek 2 | Cevni priključek |
| Način izdelave | konus na previh 10° |
| Oblika izdelave | ravno |
| Material: | jeklo |
| Zaščita površine | galvanično prevlečeno |

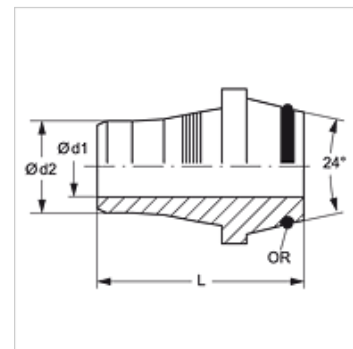

Artikel

| Opis | Serijska | Obratovalni tlak bar | Cev AD x debelina stene (mm) | Ø d1 (mm) | Ø d2 (mm) | L (mm) | OR |
|--------------|----------|----------------------|------------------------------|-----------|-----------|--------|------------|
| KGL 06-1 V | L | PN 315 | 6 x 1 | 2,9 | 4,2 | 16,5 | 4,0 x 1,5 |
| KGL 08-1 V | L | PN 315 | 8 x 1 | 4,9 | 6,2 | 18,0 | 6,0 x 1,5 |
| KGL 10-1 V | L | PN 315 | 10 x 1 | 6,3 | 8,2 | 19,0 | 7,5 x 1,5 |
| KGL 12-1.5 V | L | PN 315 | 12 x 2 | 7,5 | 9,2 | 21,5 | 9,0 x 1,5 |
| KGL 15-1.5 V | L | PN 315 | 15 x 2 | 10,2 | 12,2 | 21,5 | 12,0 x 2,0 |
| KGL 18-1.5 V | L | PN 315 | 18 x 2 | 13,0 | 15,2 | 22,0 | 15,0 x 2,0 |
| KGL 22-2 V | L | PN 160 | 22 x 2 | 16,2 | 18,3 | 23,5 | 20,0 x 2,0 |
| KGL 28-3 V | L | PN 160 | 28 x 3 | 19,5 | 22,3 | 27,0 | 26,0 x 2,0 |
| KGL 35-3 V | L | PN 160 | 35 x 3 | 26,5 | 29,3 | 31,0 | 32,0 x 2,5 |
| KGL 42-3 V | L | PN 160 | 42 x 3 | 33,5 | 36,3 | 31,0 | 38,0 x 2,5 |
| | | | | | | | |
| KGS 08-1.5 V | S | PN 630 | 8 x 2 | 4,0 | 5,2 | 20,0 | 6,0 x 1,5 |
| KGS 10-1.5 V | S | PN 630 | 10 x 2 | 5,5 | 7,2 | 21,0 | 7,5 x 1,5 |
| KGS 10-2 V | S | PN 630 | 10 x 2 | 4,5 | 6,2 | 21,0 | 7,5 x 1,5 |
| KGS 12-2 V | S | PN 630 | 12 x 2 | 6,5 | 8,2 | 22,5 | 9,0 x 1,5 |
| KGS 12-3 V | S | PN 630 | 12 x 3 | 4,5 | 6,2 | 22,5 | 9,0 x 1,5 |
| KGS 14-2 V | S | PN 630 | 14 x 2 | 8,5 | 10,3 | 26,0 | 10,0 x 2,0 |
| KGS 14-3 V | S | PN 630 | 14 x 3 | 6,5 | 8,3 | 26,0 | 10,0 x 2,0 |
| KGS 16-2 V | S | PN 400 | 16 x 2 | 10,5 | 12,3 | 26,5 | 12,0 x 2,0 |
| KGS 16-3 V | S | PN 400 | 16 x 3 | 8,5 | 10,3 | 26,5 | 12,0 x 2,0 |
| KGS 20-2.5 V | S | PN 400 | 20 x 3 | 13,5 | 15,3 | 32,0 | 16,3 x 2,4 |
| KGS 20-3 V | S | PN 400 | 20 x 3 | 12,5 | 14,3 | 32,0 | 16,3 x 2,4 |
| KGS 25-3 V | S | PN 400 | 25 x 3 | 17,0 | 19,3 | 34,5 | 20,3 x 2,4 |
| KGS 25-4 V | S | PN 400 | 25 x 4 | 15,0 | 17,3 | 34,5 | 20,3 x 2,4 |
| KGS 30-3 V | S | PN 400 | 30 x 3 | 20,0 | 24,3 | 34,5 | 25,3 x 2,4 |
| KGS 30-4 V | S | PN 400 | 30 x 4 | 20,0 | 22,3 | 34,5 | 25,3 x 2,4 |
| KGS 30-5 V | S | PN 400 | 30 x 5 | 17,0 | 20,3 | 34,5 | 25,3 x 2,4 |
| KGS 38-4 V | S | PN 315 | 38 x 4 | 27,0 | 30,3 | 38,0 | 33,3 x 2,4 |
| KGS 38-5 V | S | PN 315 | 38 x 5 | 25,0 | 28,3 | 38,0 | 33,3 x 2,4 |
| KGS 38-6 V | S | PN 315 | 38 x 6 | 23,0 | 26,3 | 38,0 | 33,3 x 2,4 |

serija: LL = zelo lahko L = lahko S = težko - PN = nazivni tlak PB = maks. obratovalni tlak