

WA

Priključek za črpalko, (2 luknje), kot 90°

HANSA FLEX

Lastnosti

Način izdelave	priključek za črpalko (2 luknje)
Oblika izdelave	koleno 90°
Pritrditev	s kompletom metričnih vijakov
Obseg dobave	s kompletom metričnih vijakov in tesnilnim obročem
Material:	aluminij

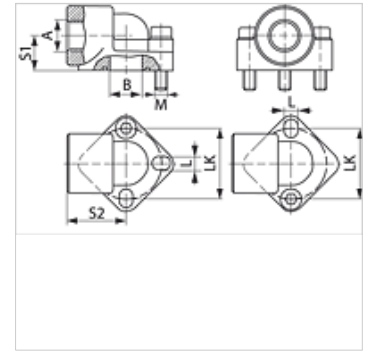

Navodilo

Navedeni najvišji obratovalni tlak velja za prirobnico! Dejanski obratovalni tlak se določa na osnovi cevi (debeline stene) in na osnovi kvalitete cevi!

Artikel

Opis	Tlak PB (bar)	LK (mm)	A	Ø B (mm)	S1 (mm)	S2 (mm)	L (mm)	Vijaki	OR
WA 3.5 114	120	62,0	G 1,1/4" -11	32	33,5	57	13	(2 x) M 12 x 35	35,80 x 3,53

PN = nazivni tlak PB = maks. obratovalni tlak