

# T O HJOF

Navojni cevni nastavek, izvedba T

**HANSA FLEX**

## Lastnosti

<b>Priključek 1</b>	zunanji navoj UN/UNF
<b>Oblika tesnila 1</b>	tesnjeno z O-tesnilom na uvojnem priključku
<b>Priključek 2 + 3</b>	zunanji navoj ORFS
<b>Oblika tesnila 2 + 3</b>	ploščato tesneče z O-tesnilom
<b>Način izdelave</b>	uvojni nastavek, smer je mogoče nastavljati
<b>Oblika izdelave</b>	izvedba T
<b>Material:</b>	jeklo
<b>Zaščita površine</b>	galvanično prevlečeno

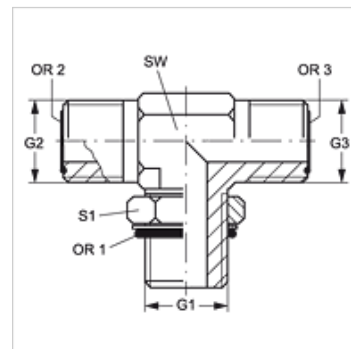

## Artikel

Opis	G1	G2 + G3	SW (mm)	S1	OR1	OR2 + OR3
<b>T O 04 HJOF</b>	7/16" -20 UNF	9/16" -18 UNF	14	16	8,92 x 1,83	7,65 x 1,78
<b>T O 06 HJOF</b>	9/16" -18 UNF	11/16" -16 UN	19	19	11,89 x 1,98	9,25 x 1,78
<b>T O 08 HJOF</b>	3/4" -16 UNF	13/16" -16 UN	19	24	16,36 x 2,21	12,42 x 1,78
<b>T O 10 HJOF</b>	7/8" -14 UNF	1" -14 UNS	27	27	19,18 x 2,46	15,60 x 1,78
<b>T O 12 HJOF</b>	1.1/16" -12 UN	1,3/16" -12 UN	30	36	23,47 x 2,95	18,77 x 1,78
<b>T O 16 HJOF</b>	1,5/16" -12 UN	1,7/16" -12 UN	37	41	29,74 x 2,95	23,52 x 1,78
<b>T O 20 HJOF</b>	1,5/8" -12 UN	1.11/16" -12 UN	41	48	37,47 x 3,00	29,87 x 1,78
<b>T O 24 HJOF</b>	1,7/8" -12 UN	2" -12 UN	48	54	43,69 x 3,00	37,82 x 1,78

SW, S1, S2 = ključna širina