

BOE U

Vijak za izpust olja z ventilom

HANSA FLEX

Lastnosti

Priključek 1	zunanj navoj UN/UNF
Oblika tesnila 1	izvedba A
Priključek 2	metrični zunanji navoj, cilindrični
Način izdelave	izpustni ventil
Obseg dobave	z bakrenim obročem in zaporno kapo
Temperatura min.	-30 °C
Temperatura max.	200 °C

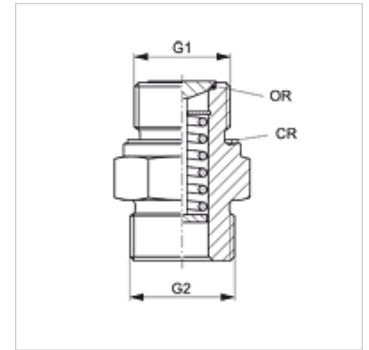

Navodilo

Material za tesnilno ploščico v zaščitni kapi: NBR.

Material za tesnilo v sedežu ventila: FPM (Viton).

Opis

Vijak za izpust olja BOE je v mirovni legi zaprt (zatesnjen s tesnilnim obročem). Ko odvijete cev za izpust olja, se ventil odpre, tako da olje lahko izteče.

Artikel

Opis	G1	G2	Material:
BOE U 1/2-20	1/2" -20 UNF	M 22 x 1,5	jeklo
BOE U 5/8-18	5/8" -18 UNF	M 22 x 1,5	jeklo
BOE U 3/4-16	3/4" -16 UNF	M 26 x 1,5	jeklo
BOE U 7/8-14	7/8" -14 UNF	M 26 x 1,5	jeklo
BOE U 1-12	1" -12 UNF	M 26 x 1,5	med
BOE U 1 1/8-12	1,1/8" -12 UNF	M 26 x 1,5	med
BOE U 1 1/2-12	1,1/2" -12 UNF	M 26 x 1,5	med
BOE U 1 1/16-12	1.1/16" -12 UN	M 26 x 1,5	med

Pribor

BOE ABLASS	Cev za izpust olja
BOE ABLASS 90	Cev za izpust olja

Nadomestni deli

BOE DICHTSCHEIBE	Tesnilna ploščica za izpustni vijak BOE
BOE KAPPE	Zaporna kapa za izpustni vijak