

Lastnosti

Območje uporabe	Priključna armatura za kovinske cevi
Priključek 1	cilindrični colski notranji navoj
Oblika tesnila 1	konično tesnenje
Standard	DIN EN 10226 / ISO 7-1
Oblika izdelave	ravno
Izvedba	3-delni navoj
Material:	nerjavno jeklo

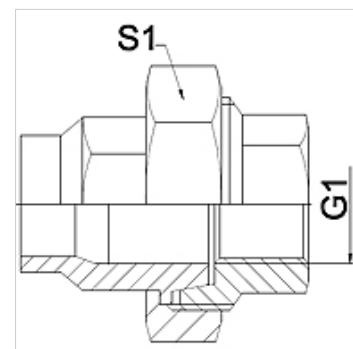

Navodilo

Navedene so orientacijske vrednosti!

Navodila za naročanje

Druge izvedbe na zahtevo

Artikel

Opis	DN	PN (bar)	G1	S1 (mm)
WA 004 VB VA	4	50	Rp 1/8"	27,0
WA 006 VB VA	6	50	Rp 1/4"	27,0
WA 010 VB VA	10	50	Rp 3/8"	32,0
WA 013 VB VA	13	50	Rp 1/2"	41,0
WA 020 VB VA	20	50	Rp 3/4"	50,0
WA 025 VB VA	25	50	Rp 1"	55,0
WA 032 VB VA	32	40	Rp 1.1/4"	70,0
WA 040 VB VA	40	40	Rp 1.1/2"	75,0
WA 050 VB VA	50	40	Rp 2"	90,0
WA 065 VB VA	65	25	Rp 2.1/2"	110,0
WA 080 VB VA	80	25	Rp 3"	130,0
WA 100 VB VA	100	25	Rp 4"	130,0

Variante izdelka

WA VB	priključek ... VB, temprana litina, temprana litina
WA VB RG	priključek ... VB, rdeča litina, Rdeča litina