

Lastnosti

| | |
|-------------------------|---------------------------------------|
| Izvedba | bat, trdo kromani maks. gib 150 mm |
| Obratovalni tlak | maks. 700 bar |
| Material: | jeklo |
| Obseg dobave | s hitro spojko, puša 3/8"-18 NPT |

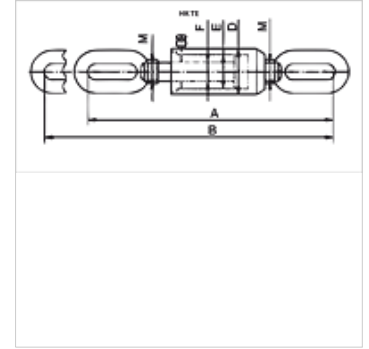

Navodilo

Attention: Please observe separate safety precautions for working with 700 bar equipment (see technical information)!

Opis

Za izpolnjevanje zahtev, ki vključujejo vlečne sile.
Po želji kovinski zaščitni meh (30 mm krajši gib)
batni obročki preprečujejo onesnaženje

Artikel

| Opis | (kN) | (t) | Hod (mm) | Površina (cm ²) | A (mm) | B (mm) | D (mm) | E (mm) | F (mm) | M | Prostornina (cc) | Teža (kg) |
|-------------|-------|-----|-------------|--------------------------------|-----------|-----------|-----------|-----------|-----------|---------|---------------------|--------------|
| HK TE 01015 | 93,2 | 10 | 150 | 13,5 | 576 | 726 | 86 | 55 | 36 | M30 x 2 | 204 | 14,9 |
| HK TE 03015 | 301,8 | 30 | 150 | 43,9 | 723 | 873 | 125 | 90 | 50 | M40 x 2 | 660 | 32,0 |

Pribor

| | |
|-------------|--------------------------------------|
| NY 2100 | cev iz termoplasta za najvišje tlake |
| GKS | gumijasta zaščita proti upogibu |
| PNY 2100 HN | zatisni priključek, AGN |
| PHY 2100 | zatisni okov, NY 2100 |
| SKL HN SP | vijačna spojka-prosta polovica |
| SKL ZUBS SP | zaščita pred prahom za SKL..SP |
| SKF IN SP | vijačna spojka-fiksna polovica |
| SKF ZUBS SP | zaščita pred prahom za SKF..SP |