

B NEI FPM

Tesnilo batnice, B-NEI-FPM

HANSA FLEX

Lastnosti

Način izdelave	Tesnilo batnice
Obratovalni tlak	do 400 bar
Drsna hitrost max.	0,5 m/s
Temperatura min.	-30 °C
Temperatura max.	110 °C
Sredstva	Mineralna olja vodne emulzije
Montaža	v zaprtih utorih A v odprtih utorih B
Material:	(1) Tesnilo: FPM (2) Podporni obroč: acetatna smola / PTBR
Uporaba	Hidravlika

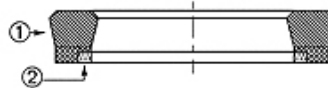

Spaltmaß / Clearance	
Druck / Pressure (bar)	e (mm)
160	< 0,40
250	< 0,20
400	< 0,12

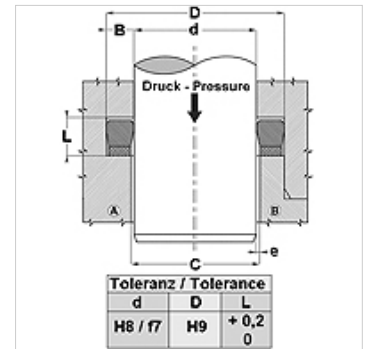

Opis

tesnilo z majhnim trenjem.
zelo dobro tesnenje pri nizkem tlaku.
enostavna rešitev.

Navodila za naročanje

V primeru posebnih delovnih pogojev (tekočina, temperatura, tlak ...) nas, prosimo, pokličite.

Artikel

Opis	D (mm)	d (mm)	L (mm)
B 216 157-NEI FPM	55	40	8,0
B 255 196-NEI FPM	65	50	11,0
B 295 236-NEI FPM	75	60	13,0
B 314 236-NEI FPM	80	60	14,5
B 334 275-NEI FPM	85	70	12,5
B 452 393-NEI FPM	115	100	12,5

Variante izdelka

B NEI Tesnilo batnice, B-NEI, (1) Tesnilo: s tkanino ojačan NBR