

B NWO

Tesnilo bata, B-NWO

HANSA FLEX

Lastnosti

Način izdelave Tesnilo bata

Obratovalni tlak do 500 bar

Drсна hitrost max. 0,5 m/s

Temperatura min. -30 °C

Temperatura max. 110 °C

Sredstva Mineralna olja
vodne emulzije

Montaža na enodelnih batih

Material: (1) Vodilni obroč: acetatna smola
(2) Tesnilo: s tkanino ojačan NBR

Uporaba Hidravlika

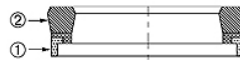

Toleranz / Tolerance							
D	d	L	R	P	G	Q	E
H11	±0,08	±0,2	±0,05	±0,1	±0,1	±0,08	±0,1

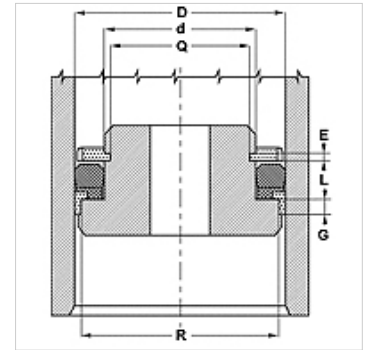

Opis

potrebuje malo prostora
visoka odpornost na iztiskanje

Navodila za naročanje

V primeru posebnih delovnih pogojev (tekočina, temperatura, tlak ...) nas, prosimo, pokličite.

Drug možni material: FPM.

Artikel

Opis	D (mm)	d (mm)	L (mm)	G (mm)	R (mm)
B 393 314-NWO	100,0	80,00	14,5	6,35	94,15
B 411 334-NWO	104,5	85,00	13,0	6,35	98,90
B 472 393-NWO	120,0	100,00	14,5	6,35	114,10