

Lastnosti	
Način izdelave	Utorni obroč bata
Obratovalni tlak	do 500 bar
Drzna hitrost max.	0,5 m/s
Temperatura min.	-30 °C
Temperatura max.	80 °C
Sredstva	Mineralna olja
Montaža	na enodelnih batih A na večdelnih batih B
Material:	(2) Tesnilo: PUR (2) Podporni obroč: acetatna smola / PTBR
Uporaba	Hidravlika

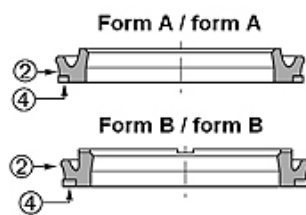

Toleranz / Tolerance		
D	d	L
H10 / e8	+0,10 0	+0,20 0

Druck / Pressure (bar)	Spaltmaß / Clearance e (mm)			
	D < 60mm	D = 60mm	RSE	RSE...AE
50	<0,40	<0,50	<0,60	<0,80
100	<0,30	<0,40	<0,60	<0,80
200	<0,20	<0,30	<0,40	<0,60
300	<0,15	<0,20	<0,30	<0,40
400	<0,10	<0,15	<0,20	<0,30
500			<0,10	<0,15

Navodilo

Tesnila batov niso primerna za bate z dvojnimi delovanjem. Prosimo, da se nam oglasite.

Opis

visoka obrabna odpornost
Dobro tesnenje.
enostavna rešitev.

Artikel

Opis	D (mm)	d (mm)	L (mm)	Profil	Utori skladno z
RSE 40 25-AE	40	25	9,5	B	ISO 5597
RSE 50 35-AE	50	35	9,5	B	ISO 5597
RSE 60 45-AE	60	45	9,5	A	ISO 5597
RSE 63 48-AE	63	48	9,5	B	ISO 5597
RSE 70 50-AE	70	50	12,5	A	-
RSE 80 60-AE	80	60	12,5	B	ISO 5597
RSE 90 70-AE	90	70	12,5	B	ISO 5597
RSE 100 80-AE	100	80	12,5	B	ISO 5597
RSE 110 90-AE	110	90	12,5	B	ISO 5597
RSE 125 100-AE	125	100	15,5	B	ISO 5597
RSE 140 115-AE	140	115	15,5	A	ISO 5597
RSE 140 120-AE	140	120	12,5	B	-
RSE 160 140-AE	160	140	12,5	B	-
RSE 200 170-AE	200	170	19,0	A	ISO 5597
RSE 200 175-AE	200	175	16,0	A	-