

### Lastnosti

Način izdelave	Dvojno strgalo
Drсна hitrost max.	0,5 m/s
Temperatura min.	-30 °C
Temperatura max.	110 °C
Sredstva	Mineralna olja voda
Montaža	strgalo ukrivite v obliki ledvice in ga vtisnite v utor
Material:	NBR
Uporaba	Hidravlika

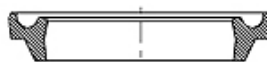

Toleranz / Tolerance			
d	D	L	C
H11	+0,20 0	+0,10 0	+0,20 0

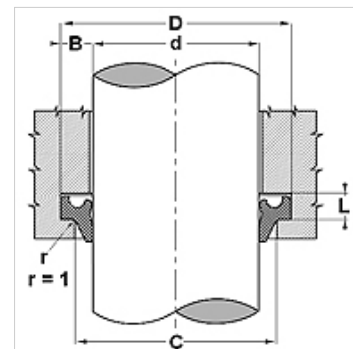

### Opis

enostavna montaža

iz zatesnjenega prostora postrga tudi iztekajoče olje

### Navodila za naročanje

V primeru posebnih delovnih pogojev (tekočina, temperatura, tlak ...) nas, prosimo, pokličite.

Strgala s premerom od 20 do 510 mm lahko izdelamo hitro.

Drug možni material: FPM.

### Artikel

Opis	D (mm)	d (mm)	L (mm)	C (mm)
UWR 470 80	20,6	12,0	5,3	15,0
UWR 620 87	22,6	16,0	3,8	19,0
UWR 781 10	28,6	20,0	5,3	23,0
UWR 118 149	38,6	30,0	5,3	33,0
UWR 137 169	43,6	35,0	5,3	38,0
UWR 157 188	48,6	40,0	5,3	43,0
UWR 165 196	50,0	42,0	5,3	45,0
UWR 177 208	53,6	45,0	5,3	48,0
UWR 255 287	73,6	65,0	5,3	68,0
UWR 260 292	74,6	66,0	5,3	69,0
UWR 301 348	88,7	76,5	7,1	82,5
UWR 307 362	92,2	78,0	7,1	85,0