

# CH3 FPM-C

Krovna manšeta bata CH3

**HANSA FLEX**

## Lastnosti

**Način izdelave** Krovna manšeta bata

**Obratovalni tlak** do 400 bar

**Drсна hitrost max.** 0,5 m/s

**Temperatura min.** -30 °C

**Temperatura max.** 150 °C

**Sredstva** Mineralna olja  
vodne emulzije

**Montaža** na večdelnih batih



Toleranz / Tolerance			
D	d	d1	L
H9 / e8	h11	0/-0,30	0/+0,30

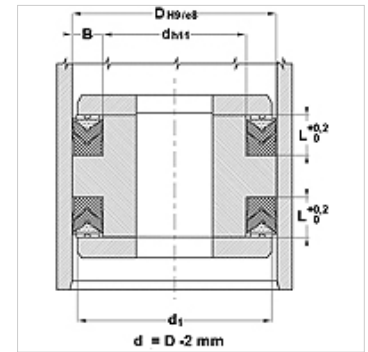

## Opis

visoka temperaturna odpornost  
za težke delovne pogoje, kot so tlačni udari  
močna nihanja, slabe površine.

## Navodila za naročanje

V primeru posebnih delovnih pogojev (tekočina, temperatura, tlak ...) nas, prosimo, pokličite.

## Artikel

Opis	D (mm)	d (mm)	L (mm)
CH3-100 FPM-C	100	80	21,2
CH3-140 FPM-C	140	115	25,8