

TW-TUEG MG

Armatura za cisterne, med

HANSA FLEX

Lastnosti

Območje uporabe	cisterne
Priključek 1	priključek za cev
Priključek 2	matični navoj BSP
Oblika tesnila 2	ploščato tesnjenje
Način izdelave	z varovalnim snopom
Standard	DIN EN 14 420-5
Obseg dobave	s ploščatim tesnilom iz PUR
Material:	med

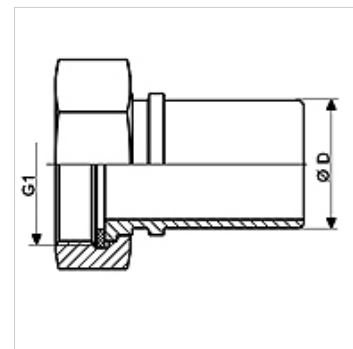

Artikel

Opis	DN*	Ø D (mm)	G1	najv. obratovalni tlak (bar)
TW-TUEG 12 13 MG	13	13,4	G 1/2" -14	16
TW-TUEG 34 19 MG	19	19,4	G 3/4" -14	16
TW-TUEG 10 25 MG	25	25,4	G 1" -11	16
TW-TUEG 114 32 MG	32	32,4	G 1,1/4" -11	16
TW-TUEG 112 35 MG	35	35,0	G 1,1/2"	16
TW-TUEG 112 38 MG	38	38,4	G 1,1/2"	16
TW-TUEG 20 38 MG	38	38,4	G 2" -11	16
TW-TUEG 20 50 MG	50	50,4	G 2" -11	16
TW-TUEG 212 63 MG	63	63,4	G 2,1/2" -11	16
TW-TUEG 30 75 MG	75	75,4	G 3" -11	16
TW-TUEG 40 100 MG	100	100,4	G 4" -11	16

NP = nazivni premer, nazivna širina

Variante izdelka

TW-TUEG VA Armatura za cisterne, nerjavno jeklo, nerjavno jeklo

Pribor

KS AL	Spojna objemka, aluminij
KS FIX AL	Spojna objemka za povezavo z zatiči, aluminij

je pribor za naslednje izdelke

TW	Cev za cisterno
TW OW	Cev za cisterne brez špirale