

HK LBS TOOL

orodje za zavarovanje počene cevi

HANSA FLEX

Lastnosti

Zaščita površine	pocinkano
uporaba	for valve type HK V1 601
Material:	jeklo

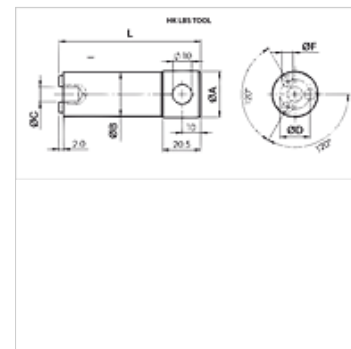

Navodilo

Pri uporabi v napravah z močnimi udarci ali tresljaji morajo biti ventili pri privijanju zavarovani z maso Loctite.

Opis

s tem orodjem je mogoče v ustrezno ohišje priviti ventile za zaščito pred pokanjem cevi.

Artikel

Opis	L (mm)	Ø A (mm)	Ø B (mm)	Ø C (mm)	Ø D (mm)	Ø F (mm)	Teža (kg)
HK LBS TOOL 1/4	68,0	15,9	11,5	6,3	8,0	2,35	0,06
HK LBS TOOL 3/8	68,0	15,9	14,8	6,3	10,0	3,25	0,08
HK LBS TOOL 1/2	76,0	24,9	18,7	8,0	11,9	4,35	0,17
HK LBS TOOL 3/4	76,0	24,9	23,5	8,0	16,0	5,95	0,25

je pribor za naslednje izdelke

HK V1 601 Ventil za zaščito pred pokanjem cevi brez ohišja