

DDEM P

Piston seal, DDEM-P

Lastnosti

Način izdelave	Utorni obroč bata
Obratovalni tlak	do 16 bar
Drzna hitrost max.	1,0 m/s
Izvedba	metrični
Temperatura min.	-30 °C
Temperatura max.	80 °C
Sredstva	zrak
Montaža	na enodelnih batih A na večdelnih batih B
Material:	90° Shore A PUR
Uporaba	Hidravlika + pnevmatika



Toleranz / Tolerance		
D	d	L
H9 / e8	h9	+0,50 0

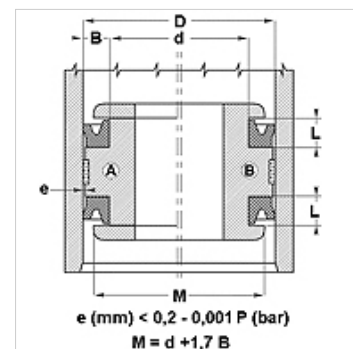

$e \text{ (mm)} < 0,2 - 0,001 P \text{ (bar)}$
 $M = d + 1,7 B$

Navodilo

Dimensions, see under chapter Hydraulics / Piston seals

Opis

tesnilo z majhnim trenjem.
enostavna rešitev.

Navodila za naročanje

Tesnila s premerom od 20 do 510 mm lahko izdelamo hitro.

Artikel

Opis	D (mm)	d (mm)	L (mm)
DDEM 20 14-P	20	14	4,5