

BOE R

Zavrtanj za ispuštanje ulja sa ventilom

Osobine

Priključak 1	BSP spoljni cilindrični navoj
Oblik zaptivke 1	Oblik A
Priključak 2	metrički spoljni cilindrični navoj
Konstrukcija	Ispusni ventil
Obim isporuke	sa bakarnim prstenom i završnim čepom
Temperatura min.	-30 °C
Temperatura max.	200 °C

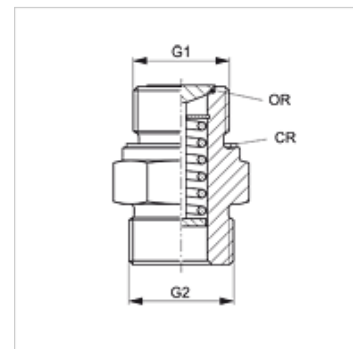

Napomena

Materijal zaptivne podloške u zaštitnoj kapici: NBR.

Materijal zaptivke na sedištu ventila: FPM (Viton).

Opis

BOE zavrtanj za ispuštanje ulja je u poziciji mirovanja zatvoren (zaptivane O-prstenom). Ventil se otvara kod navrtanja creva za ispuštanje ulja, tako da ulje može da otiče.

Artikal

Naziv	G1	G2	Materijal
BOE R 1/4	G 1/4" -19	M 22 x 1,5	Čelik
BOE R 3/8	G 3/8" -19	M 22 x 1,5	Čelik
BOE R 1/2	G 1/2" -14	M 26 x 1,5	Čelik
BOE R 5/8	G 5/8" -14	M 26 x 1,5	Čelik
BOE R 3/4	G 3/4" -14	M 26 x 1,5	Čelik / mesing
BOE R 7/8	G 7/8" -14	M 26 x 1,5	Čelik / mesing
BOE R 1	G 1" -11	M 26 x 1,5	Mesing
BOE R 1 1/4	G 1.1/4" -11	M 26 x 1,5	Mesing
BOE R 1 1/2	G 1.1/2" -11	M 26 x 1,5	Mesing

Pribor

BOE ABLASS	Crevo za ispuštanje ulja
BOE ABLASS 90	Crevo za ispuštanje ulja

Rezervni delovi

BOE DICHTSCHEIBE	Zaptivna podloška za BOE zavrtanja za ispuštanje
BOE KAPPE	Čep za ispusne zavrtnje