

Osobine

Verzija	Klipovi, tvrdo hromirani maks. hod 150 mm
Radni pritisak	maks. 700 bara
Materijal	čelik
Obim isporuke	sa brzom spojnicom naglavka 3/8"-18 NPT

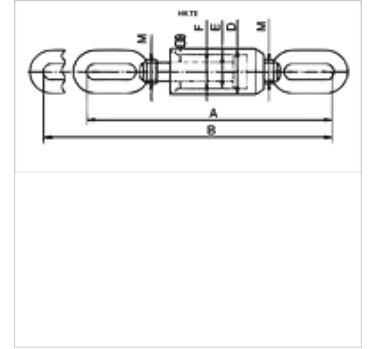

Napomena

Attention: Please observe separate safety precautions for working with 700 bar equipment (see technical information)!

Opis

Za primenu kod radova koji zahtevaju upotrebu vučne sile.

Po izboru sa zaštitnom metalnom manžetnom (hod kraći 30 mm)

Prsten klipa sa brisačem za sprečavanje prljanja

Artikal

Naziv	(kN)	(t)	Hod (mm)	Površina (cm ²)	A (mm)	B (mm)	D (mm)	E (mm)	F (mm)	M	Volumen (cc)	Težina (kg)
HK TE 01015	93,2	10	150	13,5	576	726	86	55	36	M30 x 2	204	14,9
HK TE 03015	301,8	30	150	43,9	723	873	125	90	50	M40 x 2	660	32,0

Pribor

NY 2100	Termoplastično crevo za veoma veliki pritisak
GKS	Gumena zaštita od preloma
PNY 2100 HN	Pritisna nazuvica, AGN
PHY 2100	Pritisni priključak, NY 2100
SKL HN SP	Navojna spojnica-fiksna polovica
SKL ZUBS SP	Zaštita od prašine za SKL..SP
SKF IN SP	Navojna spojnica-fiksna polovica
SKF ZUBS SP	Zaštita od prašine za SKF..SP