

B NEO

Zaptivka klipa, B-NEO

Osobine

Konstrukcija	Zaptivka klipa
Radni pritisak	maks. do 500 bara
Brzina max.	0,5 m/s
Temperatura min.	-30 °C
Temperatura max.	110 °C
Mediji	Mineralna ulja Vodne emulzije
Montaža	na jednodelnim klipovima
Materijal	(2) Zaptivka: tkaninom pojačan NBR (3) Kalupni prsten: acetalna smola
Primena	Hidraulika

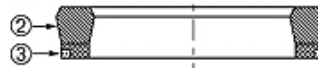

Toleranz / Tolerance						
D	d	L	R	P	G	E
H11	±0,08	±0,2	±0,05	±0,1	±0,1	±0,08 ±0,1

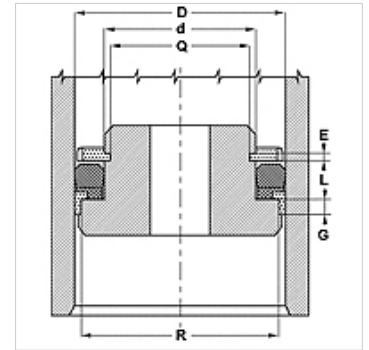

Opis

Mala potreba za prostorom
veoma otporno na proces ekstruzije

Napomene u vezi porudžbine

Molimo kontaktirajte nas ukoliko imate pitanja u vezi posebnih uslova rada (tečnosti, temperatura, pritisak ...).
Moguć drugi materijal: FPM.

Artikal

Naziv	D (mm)	d (mm)	L (mm)
B 157 102-NEO	40,00	26,0	9,4
B 314 236-NEO	80,00	60,0	14,5
B 354 275-NEO	90,00	70,0	14,5
B 393 314-NEO	100,00	80,0	14,5