

## Osobine

<b>Konstrukcija</b>	Garnitura zaptivki za žlebasti prsten
<b>Radni pritisak</b>	maks. do 400 bara
<b>Brzina max.</b>	0,5 m/s
<b>Temperatura min.</b>	-40 °C
<b>Temperatura max.</b>	110 °C
<b>Mediji</b>	Mineralna ulja Vodene emulzije
<b>Montaža</b>	na višedelnim klipovima
<b>Materijal</b>	(2) Zaptivka: tkaninom pojačan NBR (4) Kalupni prsten: NBR tvrda tkanina
<b>Primena</b>	Hidraulika

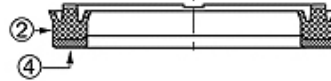

Toleranz / Tolerance			
D	d	M	L
H9 / e8	± 0,06	± 0,10	± 0,12

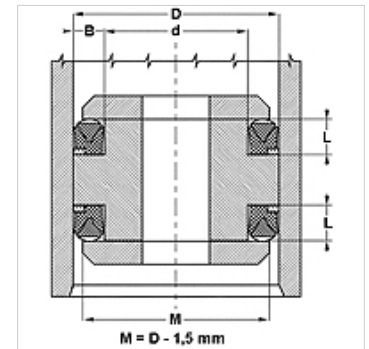

## Opis

Mala potreba za prostorom  
veoma otporno na proces ekstruzije

## Napomene u vezi porudžbine

Molimo kontaktirajte nas ukoliko imate pitanja u vezi posebnih uslova rada (tečnosti, temperatura, pritisak ...).  
Moguć drugi materijal: FPM.

## Artikal

Naziv	D (mm)	d (mm)	L (mm)
DS 157 098-M	40	25	10,0
DS 196 137-M	50	35	10,0
DS 236 177-M	60	45	10,0
DS 248 188-M	63	48	10,0
DS 314 236M	80	60	13,0
DS 393 314-M	100	80	13,0
DS 433 354-M	110	90	13,0
DS 452 354-M	115	90	16,0
DS 452 374-M	115	95	13,0
DS 492 393-M	125	100	16,2
DS 551 452-M	140	115	16,2
DS 590 472-M	150	120	19,8
DS 629 511-M	160	130	19,8
DS 708 590-M	180	150	19,8