

## Osobine

Konstrukcija	Skidač
Brzina max.	2,0 m/s
Temperatura min.	-30 °C
Temperatura max.	110 °C
Mediji	Mineralna ulja
Montaža	prvo O-prsten a zatim PTFE-prsten oblikovati u obliku bubrega i pritisnuti u prihvanti žleb (od 30 mm)
Materijal	(1) Dinamička zaptivka: H-PU D55 (2) Statička zaptivka: NBR
Primena	Hidraulika

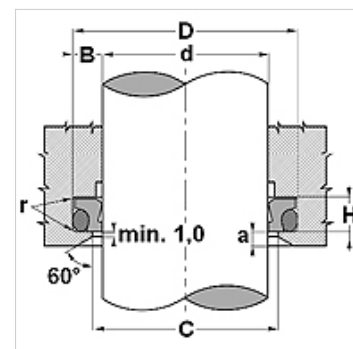

Toleranz / Tolerance			
d	D	C	L
f8 / h9	H9	H11	0 +0,20



## Opis

mali koeficijent trenja pri klizanju  
 veoma otporno na habanje  
 Mala potreba za prostorom  
 dug vek trajanja  
 veoma dobar učinak skidanja sa unutrašnje strane ostatka uljnog filma na površini klipnjače.

## Artikal

Naziv	d (mm)	D (mm)	H (mm)	C (mm)
WTFP 0250 BPU40447	25	32,6	4,2	26,5
WTFP 0350 BPU40447	35	42,6	4,2	36,5
WTFP 0500 BPU40447	50	58,8	6,3	51,5
WTFP 0550 BPU40447	55	63,8	6,3	56,5
WTFP 0560 BPU40447	56	64,8	6,3	57,5
WTFP 0600 BPU40447	60	68,8	6,3	61,5
WTFP 0700 BPU40447	70	82,2	8,1	72,0
WTFP 0750 BPU40447	75	87,2	8,1	77,0
WTFP 0800 BPU40447	80	92,2	8,1	82,0
WTFP 0900 BPU40447	90	102,2	8,1	92,0
WTFP 0950 BPU40447	95	107,2	8,1	97,0
WTFP 1000 BPU40447	100	112,2	8,1	102,0
WTFP 1100 BPU40447	110	122,2	8,1	112,0
WTFP 1400 BPU40447	140	156,0	9,5	142,5