

# TW-TG MG

Armatura za cisternu, mesing

**HANSA FLEX**

## Osobine

Oblast primene	Cisterne
Priključak 1	Crevni priključak
Priključak 2	BSP spoljni cilindrični navoj
Konstrukcija	sa sigurnosnom vezom
Norma	DIN EN 14 420-5
Materijal	Mesing

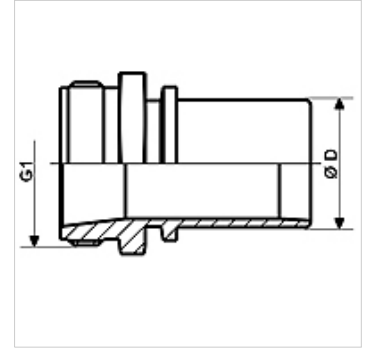

## Artikal

Naziv	DN*	Ø D (mm)	G1	maks. radni pritisak (bar)
TW-TG 12 13 MG	13	13,4	G 1/2" -14	16
TW-TG 34 19 MG	19	19,4	G 3/4" -14	16
TW-TG 10 19 MG	19	19,4	G 1" -11	16
TW-TG 10 25 MG	25	25,4	G 1" -11	16
TW-TG 114 32 MG	31	32,4	G 1.1/4" -11	16
TW-TG 112 35 MG	35	35,0	G 1.1/2" -11	16
TW-TG 112 38 MG	38	38,4	G 1.1/2" -11	16
TW-TG 20 38 MG	38	38,4	G 2" -11	16
TW-TG 20 50 MG	50	50,4	G 2" -11	16
TW-TG 212 63 MG	63	63,4	G 2.1/2" -11	16
TW-TG 30 75 MG	75	75,4	G 3" -11	16
TW-TG 30 80 MG	80	80,4	G 3" -11	16
TW-TG 40 100 MG	100	100,4	G 4" -11	16

DN = nominalni prečnik, nominalna širina

## Varijante proizvoda

TW-TG VA Armatura za cisternu, plemeniti čelik, plemeniti čelik

## Pribor

KS AL	Stezna čaura, aluminijum
KS FIX AL	Stezna čaura za spajanje čivija, aluminijum

## je oprema za sledeće proizvode

TW	Crevo za cisterne
TW OW	Crevo za cisterne bez spirale