

TW-TUEG MG

Armatura za cisternu, mesing

HANSA FLEX

Osobine

Oblast primene	Cisterne
Priključak 1	Crevni priključak
Priključak 2	BSP navoj navrtke
Oblik zaptivke 2	ravno zaptivanje
Konstrukcija	sa sigurnosnom vezom
Norma	DIN EN 14 420-5
Obim isporuke	sa ravnom zaptivkom od PUR
Materijal	Mesing

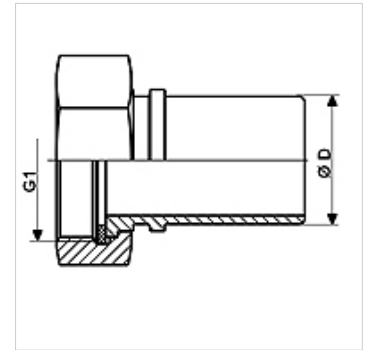

Artikal

Naziv	DN*	Ø D (mm)	G1	maks. radni pritisak (bar)
TW-TUEG 12 13 MG	13	13,4	G 1/2" -14	16
TW-TUEG 34 19 MG	19	19,4	G 3/4" -14	16
TW-TUEG 10 25 MG	25	25,4	G 1" -11	16
TW-TUEG 114 32 MG	32	32,4	G 1.1/4" -11	16
TW-TUEG 112 35 MG	35	35,0	G 1.1/2"	16
TW-TUEG 112 38 MG	38	38,4	G 1.1/2"	16
TW-TUEG 20 38 MG	38	38,4	G 2" -11	16
TW-TUEG 20 50 MG	50	50,4	G 2" -11	16
TW-TUEG 212 63 MG	63	63,4	G 2.1/2" -11	16
TW-TUEG 30 75 MG	75	75,4	G 3" -11	16
TW-TUEG 40 100 MG	100	100,4	G 4" -11	16

DN = nominalni prečnik, nominalna širina

Varijante proizvoda

TW-TUEG VA Armatura za cisternu, plemeniti čelik, plemeniti čelik

Pribor

KS AL	Stezna čaura, aluminijum
KS FIX AL	Stezna čaura za spajanje čivija, aluminijum

je oprema za sledeće proizvode

TW	Crevo za cisterne
TW OW	Crevo za cisterne bez spirale