

# TW-TUEG VA

Armatura za cisternu, plemeniti čelik

**HANSA FLEX**

## Osobine

<b>Oblast primene</b>	Cisterne
<b>Priključak 1</b>	Crevni priključak
<b>Priključak 2</b>	BSP navoj navrtke
<b>Oblik zaptivke 2</b>	ravno zaptivanje
<b>Konstrukcija</b>	sa sigurnosnom vezom
<b>Norma</b>	DIN EN 14 420-5
<b>Obim isporuke</b>	sa ravnom zaptivkom od PTFE
<b>Materijal</b>	plemeniti čelik

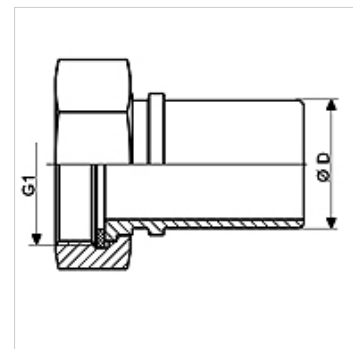

## Artikal

Naziv	DN*	Ø D (mm)	G1	maks. radni pritisak (bar)
TW-TUEG 12 13 VA	13	13,4	G 1/2" -14	16
TW-TUEG 34 19 VA	19	19,4	G 3/4" -14	16
TW-TUEG 10 25 VA	25	25,4	G 1" -11	16
TW-TUEG 114 32 VA	32	32,4	G 1.1/4" -11	16
TW-TUEG 112 38 VA	38	38,4	G 1.1/2" -11	16
TW-TUEG 20 50 VA	50	50,4	G 2" -11	16
TW-TUEG 212 63 VA	63	63,4	G 2.1/2" -11	16
TW-TUEG 30 75 VA	75	75,4	G 3" -11	16
TW-TUEG 40 100 VA	100	100,4	G 4" -11	16

DN = nominalni prečnik, nominalna širina

## Varijante proizvoda

TW-TUEG MG Armatura za cisternu, mesing, Mesing

## Pribor

KS AL	Stezna čaura, aluminijum
KS FIX AL	Stezna čaura za spajanje čivija, aluminijum

## je oprema za sledeće proizvode

TW	Crevo za cisterne
TW OW	Crevo za cisterne bez spirale