

HK FI AD MV

Višesmerni filter adsorbera sa ventilom

HANSA FLEX

Osobine

Verzija	Višesmerni filter za aktivnim ugljem, sa ventilima integrisani element filtera 3 µm
Priključak	dole
Položaj ugradnje	uspravno
Temperaturni opseg	-40 °C do +70 °C
Materijal	Kućište: Aluminijum i akrilno staklo Zaptivka: NBR

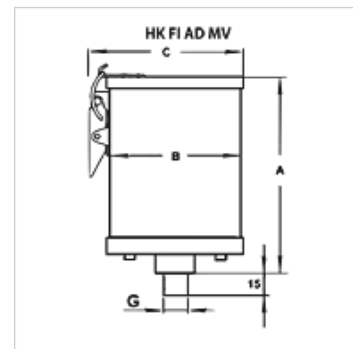

Napomena

Design bases are medium, air flow rate or clunk pick-up volume.

Na upit su na raspolaganju ostale varijante sa kućištem od aluminijuma ili plemenitog čelika kao i za agresivne medije.

Napomene u vezi porudžbine

Za montažu na rezervoaru po potrebi je neophodno naručiti montažnu prirubnicu HK FI AD FS.

Dodatne informacije

U adsorberu se molekuli vode u vazduhu vezuju sa sredstvom za adsorpciju (silikat-gel). Zasićenje i neophodna zamena uloška filtera je prikazano promenom narandžaste u zelenoj boji.

Konstrukcija račvastog adsorbera omogućava u kombinaciji sa aktivnim ugljem neograničeni broj regeneracije upotrebljenih sredstava za adsorpciju. Uz to sistem ventila štiti od nepotrebnog upijanja vode iz okolnog vazduha tokom vremena mirovanja. Time se postiže duži vek trajanja sredstva za adsorpciju.

Silikatni gel se sastoj od 99 % silicijum dioksida (SiO₂) i klasifikovan je kao sintetičko, polarno i hidrofilno sredstvo za sušenje. Na osnovu svoje veoma visoke poroznosti ovo sredstvo poseduje veliku unutrašnju površinu do 800 m²/g. Time se postiže veoma visok kapacitet upijanja vode. U ventilisanim sušačima se silikatni gel često meša sa indikatorom boje. Promena boje pokazuje sadržaj vode, a time i napredak zasićenja sredstva za sušenje.

Silikatni gel nije klasifikovan kao opasna materija prema zakonodavstvu Evropske Unije (propis EG br. 1272/2008). Prema EG direktivama (67/548/EWG odn. 1999/45/EG) njegovo označavanje nije u obavezujuće. Silikatni gel ne spada u materije opasne po zdravlju i životnoj sredini.

Artikal

Naziv	Zapremina vazduha (L/min)	Za veličinu rezervoara (L)		A (mm)	B (mm)	C (mm)	G	Težina (kg)	
HK FI AD 005 MV N AF	5	0,12	≤ 100 litara	0,3	173,0	90,0	128,0	G 3/4"	1,0
HK FI AD 010 MV N AF	10	0,20	≤ 100 litara	0,5	231,0	90,0	128,0	G 3/4"	1,3
HK FI AD 020 MV N AF	20	0,36	100 - 600 litara	0,9	245,0	110,0	149,0	G 3/4"	1,8
HK FI AD 040 MV N AF	40	0,56	100 - 600 litara	1,4	345,0	110,0	149,0	G 3/4"	2,5
HK FI AD 100 MV N AF	100	0,76	600 - 1800 litara	1,9	260,0	150,0	187,0	G 1"	3,5
HK FI AD 180 MV N AF	180	1,24	600 - 1800 litara	3,1	360,0	150,0	187,0	G 1"	5,1

Zapremina vazduha: preporučeni protok vazduha za optimalnu efikasnost sušenja

Pribor

HK FI AD FS	Montažna prirubnica za adsorber
HK FI AD FS BY	Bajpas prirubnica za adsorber
HK FI AD FS FILL	Ulivna prirubnica za adsorber

Rezervni delovi

HK FI AD ETS	Rezervna oprema za višesmerni adsorber
HK FI AD SK	Sredstvo za adsorpciju silika-gel