

PHT

Kumaş dokuma hortumu için pres yuvası

HANSA FLEX

Özellikler

Yuva türü	Soymasız Kabuk
Kullanım alanı	2TE (TE 200, TE 200B) 3TE (TE 300) SI 200 RME
Malzeme	Çelik
Yüzey koruması	galvaniz kaplı

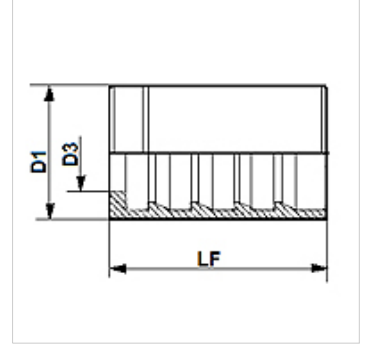
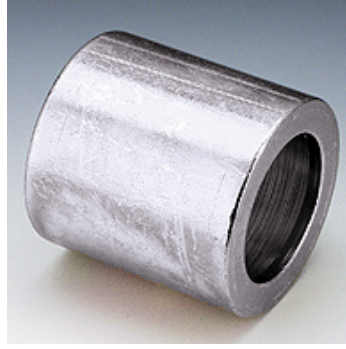

Açıklama

Kabuğun Seçimi, Hortum Özelliğine Bağlıdır.

2TE için PHT204 (TE200, TE200B)

3TE için PHT304 (TE300)

Ürün

Tanım	DN*	Boyut	İnç	D1 (mm)	D3 (mm)	LF (mm)
PHT 204	5	3	3/16"	17,0	9,8	27,3
PHT 304	5	3	3/16"	18,6	9,8	27,3
PHT 06	6	4	1/4"	19,0	11,6	28,0
PHT 08	8	5	5/16"	22,3	12,6	30,2
PHT 10	10	6	3/8"	23,0	14,9	29,5
PHT 13	12	8	1/2"	27,0	18,5	31,0
PHT 16	16	10	5/8"	32,0	21,8	33,0
PHT 20	19	12	3/4"	35,0	24,6	37,5
PHT 25	25	16	1"	42,0	30,8	45,5
PHT 32	31	20	1.1/4"	48,0	37,9	55,0
PHT 40	38	24	1.1/2"	57,2	44,2	63,2
PHT 50	51	32	2"	76,0	56,8	78,5

DN = Nominal çap, nominal genişlik