

PHT 300 VA

Kumaş dokuma hortumu için pres yuvası

HANSA FLEX

Özellikler

Yuva türü	Soymasız Kabuk
Kullanım alanı	3TE (TE 300)
Malzeme	Paslanmaz çelik

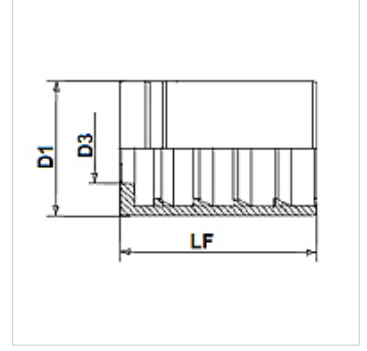
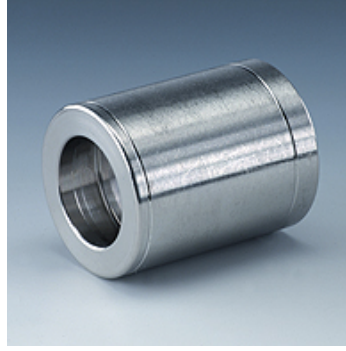

Açıklama

Kabuğun Seçimi, Hortum Özelliğine Bağlıdır.

Ürün

Tanım	DN*	Boyut	İnç	D1 (mm)	D3 (mm)	LF (mm)
PHT 340 VA	38	24	1.1/2"	60,0	45,1	70,0
PHT 350 VA	51	32	2"	76,0	57,4	80,0

DN = Nominal çap, nominal genişlik