

PN SF9 90

Pres Nipel, SFS-CAT 90° Aç

HANSA FLEX

Özellikler

Kullanım Alanı	HD 100 ila HD 400, KP, TE hortumları için pres nipel
Bağlantı 1	SAE flanş bağlantısı 6000 PSI
Sızdırmazlık şekli 1	SF-O-Ringli ve düz alınlı
Kısaltma	SFS-CAT
Kullanım alanı	Caterpillar
Malzeme	Çelik
Yüzey koruması	galvaniz kaplı

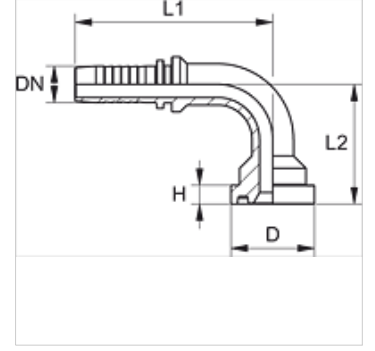

Açıklama

Uygun kabuğu lütfen hortum tipine göre seçin.

Ürün

Tanım	DN	Boyut	İnç	Flanş büyüklüğü	Çalışma basıncı (bar)	TR (mm)	H (mm)	L1 (mm)	L2 (mm)
PN 20 SF9 90	19	12	3/4"	3/4"	420,0	41,3	14,6	99,0	66,5
PN 20 SF9 25 90	19	12	3/4"	1"	420,0	47,6	14,6	99,0	71,5
PN 25 SF9 90	25	16	1"	1"	420,0	47,6	14,6	126,0	79,0
PN 25 SF9 32 90	25	16	1"	1.1/4"	420,0	54,0	14,6	126,0	85,5
PN 32 SF9 90	31	20	1.1/4"	1.1/4"	420,0	54,0	14,6	150,5	94,5
PN 32 SF9 40 90	31	20	1.1/4"	1.1/2"	420,0	63,5	14,6	150,5	100,5
PN 40 SF9 90	38	24	1.1/2"	1.1/2"	420,0	63,5	14,6	175,5	110,0