

# XHFM T HL S / XHFM T HS S

Ölçme Bağlantısı, Pim Serisi

**HANSA FLEX**

## Özellikler

<b>Bağlantı 1 + 2</b>	metrik dış dış, silindirik
<b>Sızdırmazlık şekli 1 + 2</b>	24° içe havşalı
<b>Bağlantı 3</b>	Ölçme tekniği için pim bağlantısı
<b>Dizayn</b>	T-Form
<b>Standart</b>	DIN 2353 ISO 8434-1
<b>Teslimat kapsamı</b>	Gövde (somun ve yüzüksüz)
<b>Sıcaklık min.</b>	-20 °C
<b>Sıcaklık max.</b>	100 °C
<b>Malzeme</b>	Çelik
<b>Yüzey koruması</b>	galvaniz kaplı

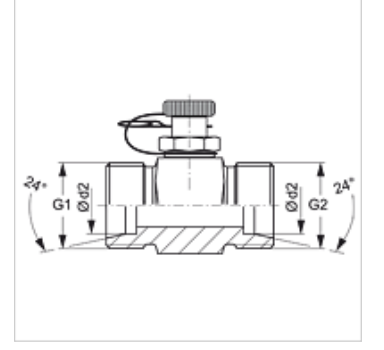

## Açıklama

Montaj, Basınç Değeri ve izin verilen Çalışma Sıcaklıkları ile ilgili Bilgiler için Lütfen Boru Bağlantı Teknik Bilgilerine Bakınız.

## Ürün

Tanım	Tip	Ø d2 (mm)	G1 + G2	Maks. çalışma basıncı (bar)
XHFM T HL 04 S	L	6	M 12 x 1,5	315
XHFM T HL 06 S	L	8	M 14 x 1,5	315
XHFM T HL 08 S	L	10	M 16 x 1,5	315
XHFM T HL 10 S	L	12	M 18 x 1,5	315
XHFM T HL 13 S	L	15	M 22 x 1,5	315
XHFM T HL 16 S	L	18	M 26 x 1,5	315
XHFM T HL 20 S	L	22	M 30 x 2	160
XHFM T HS 03 S	S	6	M 14 x 1,5	400
XHFM T HS 04 S	S	8	M 16 x 1,5	400
XHFM T HS 06 S	S	10	M 18 x 1,5	400
XHFM T HS 08 S	S	12	M 20 x 1,5	400
XHFM T HS 10 S	S	14	M 22 x 1,5	400
XHFM T HS 13 S	S	16	M 24 x 1,5	400
XHFM T HS 16 S	S	20	M 30 x 2	400

Model: LL = Çok hafif L = Hafif S = Ağır - çap d2 = Boru dış çapı

## Ürün türleri

HFM T HL S / HFM T HS S Ölçme Bağlantısı, Pim Serisi, Tapa ve Emniyet Pimi ile

## Yedek Parçalar

HFM ST Kilit Fişini Takma Bağlantısı DN 2