

# SNK GLATT

Koni Yağlama Nipelini, Tek Vuruş Muylusu

**HANSA FLEX**

## Özellikler

<b>Bağlantı 1</b>	Vurma muylusu
<b>Bağlantı 2</b>	Gres girişi
<b>Model</b>	Koni yağlama nipelini
<b>Model özelliği</b>	düz muyluyla vurmak için
<b>Dizayn</b>	düz
<b>Standart</b>	DIN 71412
<b>Ek Bilgi</b>	Yağlama memeleri baş çapı 6,5 mm
<b>Malzeme</b>	Çelik
<b>Yüzey koruması</b>	galvaniz kaplı

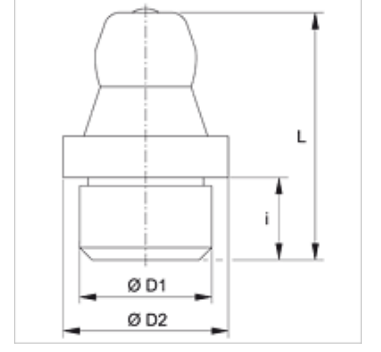

## Ürün

Tanım	Ø D1 (mm)	Ø D2 (mm)	i (mm)	L (mm)
SNK GLATT 06	6	8,0	5,5	15
SNK GLATT 08	8	10,0	5,5	15