

HK V1 501

Geril Tepme Valfi V1501

HANSA FLEX

Özellikler

Model	Koni kilidi
Malzeme	Maafaza: Galvanize çelik Çelik iç parçalar
Çalışma basıncı	maks. 350 bar

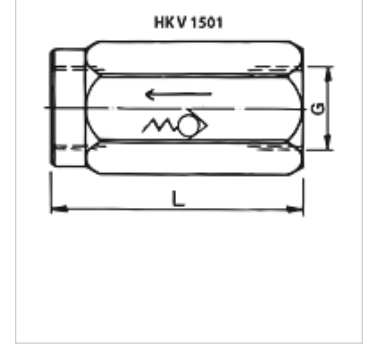

Ürün

Tanım	p max. (bar)	Açma basıncı (bar)	Q max. (L/min)	G	L (mm)	SW (mm)	Ağırlık (kg)
HK V1 501 0004	350	0,5	20	G 1/4"	62	19	0,12
HK V1 501 0006	350	0,5	40	G 3/8"	68	24	0,15
HK V1 501 0008	350	0,5	60	G 1/2"	77	30	0,28
HK V1 501 0012	300	0,5	100	G 3/4"	88	36	0,28
HK V1 501 0016	300	0,5	150	G 1"	105	41	0,35
HK V1 501 0020	250	0,5	200	G 1.1/4"	127	55	0,40

SW = Anahtar genişliği