

# CH NEO

Tavan Manşonu, CH-NEO

**HANSA FLEX**

## Özellikler

|                 |                                    |
|-----------------|------------------------------------|
| Model           | Tavan manşonu                      |
| Çalışma basıncı | maks. 500 bar                      |
| Kayma hızı max. | 0,5 m/s                            |
| Sıcaklık min.   | -30 °C                             |
| Sıcaklık max.   | 110 °C                             |
| Akışkanlar      | Mineral yağlar<br>Su emülsiyonları |
| Montaj          | çok parçalı pistonlarda            |
| Uygulama        | Hidrolik                           |

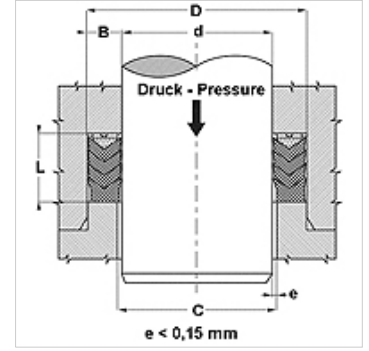
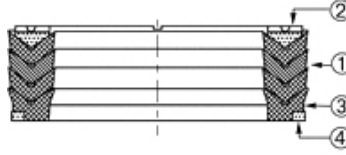

## Ürün

| Tanım            | d<br>(mm) | TR<br>(mm) | L<br>(mm) |
|------------------|-----------|------------|-----------|
| CH-375 325-NEO   | 82,55     | 95,25      | 21,72     |
| CH-425 350-NEO   | 88,90     | 107,95     | 31,00     |
| CH-450 350-NEO   | 88,90     | 114,30     | 35,32     |
| CH-450 375-NEO   | 95,25     | 114,30     | 25,40     |
| CH-450 387-NEO   | 98,42     | 114,42     | 26,59     |
| CH-500 425-NEO   | 107,95    | 127,00     | 30,00     |
| CH-550 450-1-NEO | 114,30    | 139,70     | 33,50     |
| CH-551 452-NEO   | 115,00    | 140,00     | 37,12     |
| CH-590 472-NEO   | 120,00    | 150,00     | 44,00     |
| CH-600 500-NEO   | 127,00    | 152,40     | 38,63     |
| CH-629 511-1-NEO | 130,00    | 160,00     | 43,50     |
| CH-826 708-B-NEO | 180,00    | 210,00     | 32,97     |
| CH-875 750-NEO   | 190,50    | 222,25     | 50,00     |
| CH-110 2984B-NEO | 250,00    | 280,00     | 32,97     |

BD = Çalışma basıncı