

DBM NEO

Tek Parçalı Piston DBM-NEO için KDS

HANSA FLEX

Özellikler

Çalışma basıncı	maks. 300 bar
Kayma hızı max.	0,5 m/s
Sıcaklık min.	-30 °C
Sıcaklık max.	110 °C
Akışkanlar	Mineral yağlar Su emülsiyonları
Montaj	tek parçalı veya çok parçalı pistonlarda
Malzeme	(1) Conta: NBR (3) Destek pulu: Polyester (4) Geri halka: Asetal reçine
Uygulama	Hidrolik

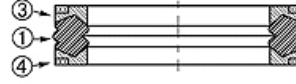

Toleranz / Tolerance					
D	d	L	G	M	P
H11	+0,12 0	+0,20 0	+0,10 0	± 0,05	± 0,15

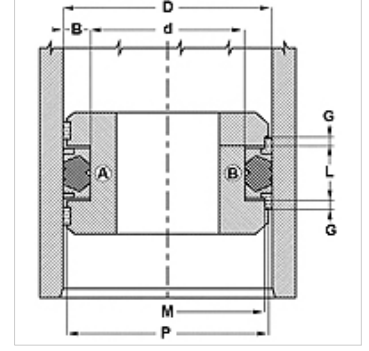

Açıklama

Alçak basınçta çok iyi sızdırmazlık etkisi.

basit montaj

Basit çözüm.

Siparişe ilgili bilgiler

Farklı madde mümkündür

Ürün

Tanım	TR (mm)	d (mm)	L (mm)
DBM 157 118-NEO	40	30	16,4
DBM 236 173-NEO	60	44	18,4
DBM 314 236-NEO	80	60	22,4