

CH3 FPM-C

Piston Tavan Maşonu CH3

Özellikler

Model	Piston tavan maşonu
Çalışma basıncı	maks. 400 bar
Kayma hızı max.	0,5 m/s
Sıcaklık min.	-30 °C
Sıcaklık max.	150 °C
Akışkanlar	Mineral yağlar Su emülsiyonları
Montaj	çok parçalı pistonlarda

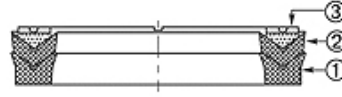

Toleranz / Tolerance			
D	d	d1	L
H9 / e8	h11	0/-0,30	0/+0,30

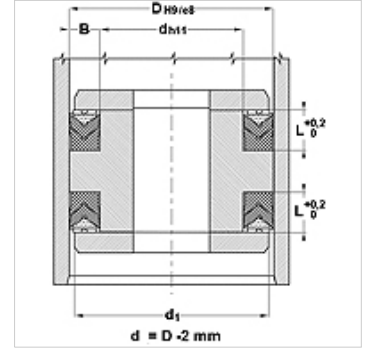

Açıklama

sıcaklığa karşı yüksek direnç
Basınç darbeleri gibi ağır çalışma koşulları için.
Güçlü titreşimler, kötü yüzeyler.

Siparişe ilgili bilgiler

Özel işletme koşullarında (sıvı, sıcaklık, basınç ...) lütfen bizimle irtibata geçin.

Ürün

Tanım	TR (mm)	d (mm)	L (mm)
CH3-100 FPM-C	100	80	21,2
CH3-140 FPM-C	140	115	25,8