

# TW-TUEG VA

Tanker Armatürü, Paslanmaz Çelik

**HANSA FLEX**

## Özellikler

Kullanım Alanı	Tank arabası
Bağlantı 1	Hortum bağlantı
Bağlantı 2	BSP Somunlu
Sızdırmazlık şekli 2	düzalın
Model	koruma demetli
Standart	DIN EN 14 420-5
Teslimat kapsamı	ve PTFE yassı conta
Malzeme	Paslanmaz çelik

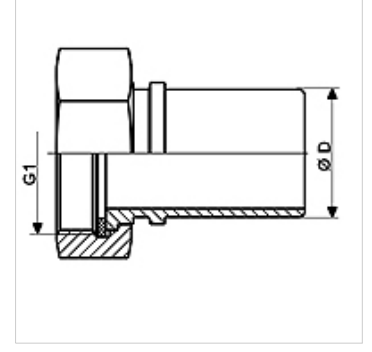

## Ürün

Tanım	DN*	Ø D (mm)	G1	Maks. çalışma basıncı (bar)
TW-TUEG 12 13 VA	13	13,4	G 1/2" -14	16
TW-TUEG 34 19 VA	19	19,4	G 3/4" -14	16
TW-TUEG 10 25 VA	25	25,4	G 1" -11	16
TW-TUEG 114 32 VA	32	32,4	G 1.1/4" -11	16
TW-TUEG 112 38 VA	38	38,4	G 1.1/2" -11	16
TW-TUEG 20 50 VA	50	50,4	G 2" -11	16
TW-TUEG 212 63 VA	63	63,4	G 2.1/2" -11	16
TW-TUEG 30 75 VA	75	75,4	G 3" -11	16
TW-TUEG 40 100 VA	100	100,4	G 4" -11	16

DN = Nominal çap, nominal genişlik

## Ürün türleri

TW-TUEG MG Tanker Armatürü, Piriç, Piriç

## Aksesuar

KS AL	Sıkıştırma Kabı, Alüminyum
KS FIX AL	Pimle Bağlama için Sıkıştırma Kabı, Alüminyum

## aşağıdaki ürünlerin aksesuarıdır

TW	Tanker Hortumu
TW OW	Sarmasız Tanker Hortumu