

TW-TUE MG

Tanker Armatürü, Piriç

HANSA FLEX

Özellikler

Kullanım Alanı	Tank arabası
Bağlantı 1	Hortum bağlantı
Bağlantı 2	BSP Somunlu
Sızdırmazlık şekli 2	düzalın
Model	koruma demetli
Standart	DIN EN 14 420-5
Teslimat kapsamı	ve PUR yassı conta
Malzeme	Piriç

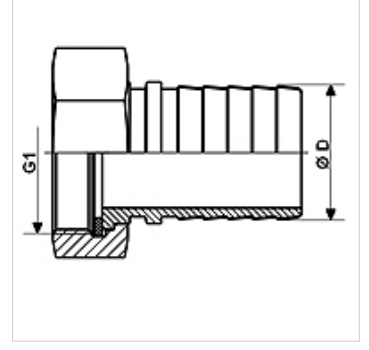

Ürün

Tanım	DN*	Ø D (mm)	G1	Maks. çalışma basıncı (bar)
TW-TUE 12 13 MG	13	13,4	G 1/2" -14	16
TW-TUE 34 19 MG	19	19,4	G 3/4" -14	16
TW-TUE 10 25 MG	25	25,4	G 1" -11	16
TW-TUE 114 32 MG	32	32,4	G 1.1/4" -11	16
TW-TUE 112 38 MG	35	38,4	G 1.1/2"	16
TW-TUE 20 50 MG	50	50,4	G 2" -11	16
TW-TUE 212 63 MG	63	60,4	G 2.1/2" -11	16
TW-TUE 30 75 MG	75	75,4	G 3" -11	16
TW-TUE 40 100 MG	100	100,4	G 4" -11	16

DN = Nominal çap, nominal genişlik

Aksesuar

KS AL	Sıkıştırma Kabı, Alüminyum
KS FIX AL	Pimle Bağlama için Sıkıştırma Kabı, Alüminyum

aşağıdaki ürünlerin aksesuarıdır

TW	Tanker Hortumu
TW OW	Sarmasız Tanker Hortumu