

HK SAH

Alüminyum içi boş piston silindiri 700 bar

HANSA FLEX

Özellikler

Model	Sertleştirilmiş silindir başı Sert kromlu piston Yaylı geri çekme
Çalışma basıncı	maks. 700 bar .
Malzeme	Alüminyum
Yüzey koruması	eloksal
Teslimat kapsamı	hızlı kavrama manşonu 3/8"-18 NPT ile

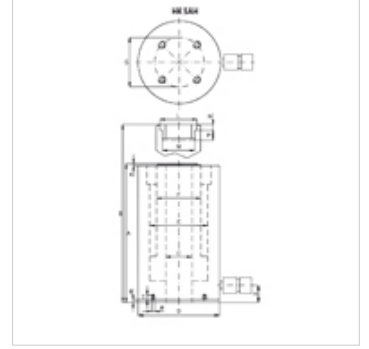

Açıklama

Attention: Please observe separate safety precautions for working with 700 bar equipment (see technical information)!

Açıklama

Basınç ve çekme çalıştırması için içi boş piston silindirleri kullanılır.

Very low weight (-40% of a comparable steel cylinder)

Silindir mahfazasındaki mil sayesinde basit bağlantı

Kirlenmeyi önlemek için piston sıyırma halkaları

Değiştirilebilir yerleştirme başlığı

Yüksek tekrarlamaya sıklığı olan uzun süreli uygulamalar için uygun değildir.

Ürün

Tanım	Darbe		Yüzey		A	B	C	TR	E	F	H	K	L	M	N	R	S	T	Hacim	Ağırlık
	(kN)	(t)	(mm)	(cm ²)	(mm)	(mm)	(mm)	(mm)	(mm)	(mm)	(mm)	(mm)	(mm)	(mm)	(mm)	(mm)	(mm)	(mm)	(cc)	(kg)
HK SAH 03015	301,8	30	150	44,0	352	502	33,0	130	90	68	32	4,0	55	1.11/13"-16	9	M6	110,0	19	660	11,5
HK SAH 06010	578,0	60	100	84,0	298	398	56,0	175	125	95	37	4,0	80	2.3/4"-16	12	M6	155,0	19	842	19,5