

SRDK MG

双锥环

HANSA FLEX

属性

结构类型	双锥环
标准	DIN 3862
应用范围	用于锁紧螺母 A DIN 3870 和锁紧螺钉 DIN 3871
原料	黄铜

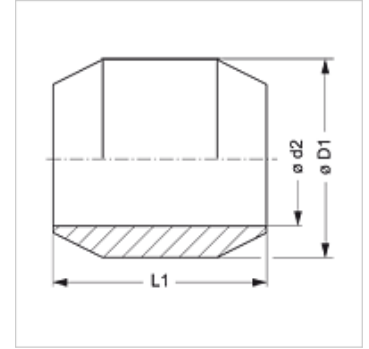

描述

用于锁紧螺母 A DIN 3870 和锁紧螺钉 DIN 3871。

货品

名称	Ø D1 (mm)	Ø d2 (mm)	L1 (mm)
SRDK 04 MG	6	4	5,5
SRDK 05 MG	7	5	6,0
SRDK 06 MG	8	6	6,5
SRDK 08 MG	10	8	6,5
SRDK 10 MG	12	10	7,5
SRDK 12 MG	14	12	8,0
SRDK 15 MG	18	15	9,0
SRDK 18 MG	20	18	9,0

Ø d2 = 管外直径

产品变体

SRDK 双锥环, 钢