

属性

接口 1	米制管用焊接接套
密封形式 2	带O形圈的24°外锥
结构类型	焊接密封锥
结构形式	直道
标准	DIN 3865 ISO 8434-1
原料	钢
表面保护	经磷化和加润滑油处理(Znphr5f)

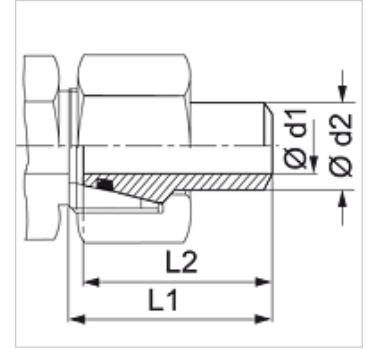

提示

有关安装、装入、压力负荷和允许的工作温度的说明请您参阅管螺栓连接的技术信息。

货品

名称	结构系列	工作压力 巴	Ø d1 (mm)	Ø d2 (mm)	L1 (mm)	L2 (mm)	OR
SA NW 04 DKOL 1	L	PN 315	4	6	32,0	30,5	4.0 x 1.5
SA NW 06 DKOL 1	L	PN 315	6	8	32,0	30,5	6.0 x 1.5
SA NW 08 DKOL 1	L	PN 249	8	10	33,5	32,5	7.5 x 1.5
SA NW 10 DKOL 1.5	L	PN 315	9	12	33,5	32,5	9.0 x 1.5
SA NW 13 DKOL 2.5	L	PN 315	10	15	35,0	34,5	12.0 x 2.0
SA NW 16 DKOL 2.5	L	PN 315	13	18	37,0	36,0	15.0 x 2.0
SA NW 20 DKOL 2.5	L	PN 160	17	22	39,5	37,5	20.0 x 2.0
SA NW 25 DKOL 2.5	L	PN 160	23	28	42,5	41,0	26.0 x 2.0
SA NW 25 DKOL 3	L	PN 160	22	28	42,5	41,0	26.0 x 2.0
SA NW 32 DKOL 3	L	PN 160	29	35	49,4	47,0	32.0 x 2.5
SA NW 32 DKOL 3.5	L	PN 160	28	35	49,5	47,0	32.0 x 2.5
SA NW 40 DKOL 2	L	PN 129	38	42	50,0	47,0	38.0 x 2.5
SA NW 40 DKOL 3	L	PN 160	36	42	50,0	47,0	38.0 x 2.5

结构系列:LL=非常轻 L=轻 S=重 - PN = 额定压力 PB = 最大工作压力 - d2 = 管外直径

产品变体

SA DKOL VA 焊接密封锥, 不锈钢