

SA DKOL VA

焊接密封锥

属性

接口 1	米制管用焊接接套
密封形式 2	带O形圈的24°外锥
结构类型	焊接密封锥
结构形式	直道
标准	DIN 3865
原料	不锈钢

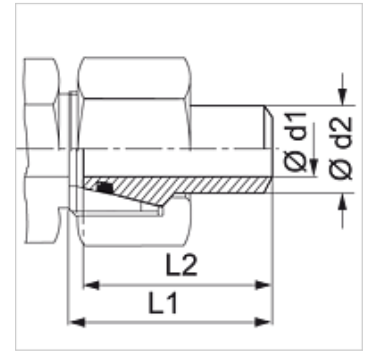

提示

有关安装、装入、压力负荷和允许的工作温度的说明请您参阅管螺栓连接的技术信息。

订购指南

NBR 材料制成的密封件

FPM (氟胶) 应客户要求提供

货品

名称	结构系列	工作压力 巴	Ø d1 (mm)	Ø d2 (mm)	L1 (mm)	L2 (mm)	OR
SA NW 13 DKOL 1.5 VA	L	PN 270	12	15	38,0	36,0	12.0 x 2.0
SA NW 13 DKOL 2 VA	L	PN 315	11	15	38,0	36,0	12.0 x 2.0
SA NW 13 DKOL 2.5 VA	L	PN 315	10	15	35,0	34,5	12.0 x 2.0
SA NW 16 DKOL 1.5 VA	L	PN 225	15	18	39,0	37,0	15.0 x 2.0
SA NW 16 DKOL 2.0 VA	L	PN 300	14	18	39,0	37,0	15.0 x 2.0
SA NW 16 DKOL 2.5 VA	L	PN 315	13	18	37,0	36,0	15.0 x 2.0
SA NW 20 DKOL 2.0 VA	L	PN 160	18	22	40,5	38,5	20.0 x 2.0
SA NW 20 DKOL 2.5 VA	L	PN 160	17	22	39,5	37,5	20.0 x 2.0
SA NW 20 DKOL 3.0 VA	L	PN 160	16	22	40,5	38,5	20.0 x 2.0
SA NW 25 DKOL 2.0 VA	L	PN 160	24	28	43,5	41,5	26.0 x 2.0
SA NW 25 DKOL 2.5 VA	L	PN 160	23	28	53,0	48,0	26.0 x 2.0
SA NW 25 DKOL 3 VA	L	PN 160	22	28	42,5	47,0	26.0 x 2.0
SA NW 32 DKOL 2.0 VA	L	PN 154	31	35	49,0	47,0	32.0 x 2.5
SA NW 32 DKOL 2.5 VA	L	PN 160	30	35	49,0	47,0	32.0 x 2.5
SA NW 32 DKOL 3.0 VA	L	PN 160	29	35	49,0	47,0	32.0 x 2.5
SA NW 32 DKOL 3.5 VA	L	PN 160	28	35	49,5	47,0	32.0 x 2.5
SA NW 32 DKOL 4 VA	L	PN 160	27	35	49,0	47,0	32.0 x 2.5
SA NW 40 DKOL 2.0 VA	L	PN 160	38	42	49,0	47,0	38.0 x 2.5
SA NW 40 DKOL 2.5 VA	L	PN 160	37	42	49,0	47,0	38.0 x 2.5
SA NW 40 DKOL 3 VA	L	PN 160	36	42	50,0	47,0	38.0 x 2.5
SA NW 40 DKOL 4 VA	L	PN 160	34	42	49,0	47,0	38.0 x 2.5

结构系列: LL=非常轻 L=轻 S=重 - PN = 额定压力 PB = 最大工作压力 - d2 = 管外直径

产品变体

SA DKOL 焊接密封锥, 钢