

KM JF VA

防松螺母

属性

接口 1	ORFS内螺纹
结构类型	防松螺母
标准	ISO 8434-2
原料	不锈钢

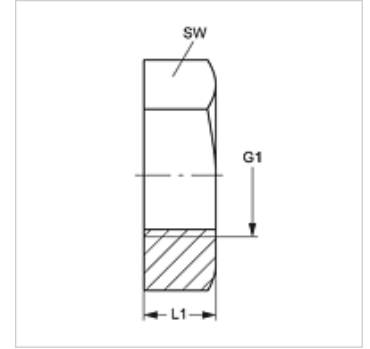
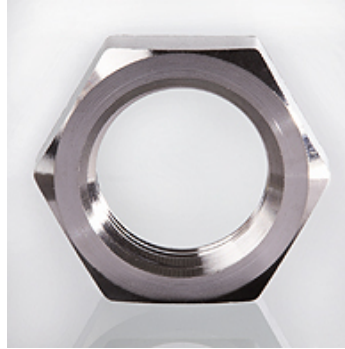

货品

名称	G1	L1 (mm)	SW (mm)
KM 04 JF VA	9/16" -18 UNF	7	22
KM 06 JF VA	11/16" -16 UN	8	27
KM 08 JF VA	13/16" -16 UN	9	30
KM 10 JF VA	1" -14 UNS	11	32

SW = 对应边宽度

产品变体

KM JF 防松螺母, 钢