

# VKS ST 400

四方法兰, Cetop, 预焊接束

## 属性

结构类型	四方法兰 Cetop
结构形式	直道
标准	CETOP RP 63H ISO 6164
原料	S355J2G3 (ST52.3)
表面保护	经黑色润滑油处理

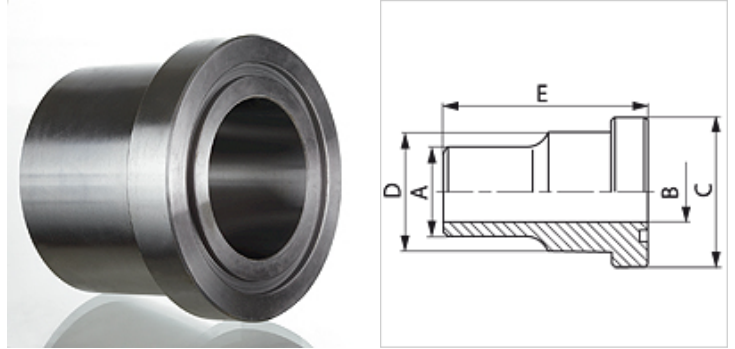

## 货品

名称	压力 PB (bar)	结构尺寸	A (mm)	Ø B (mm)	C (mm)	D (mm)	E (mm)
VKS 34 ST 400	400	3/4"	28	18	39,5	32	45
VKS 114 ST 400	400	1.1/4"	44	29	54,0	44	55
VKS 2 ST 400	400	2"	61	43	79,4	67	70
VKS 212 ST 400	400	2.1/2"	80	53	94,2	60	80
VKS 3 ST 400	400	3"	90	58	104,0	90	90

结构系列: LL=非常轻 L=轻 S=重 - PN = 额定压力 PB = 最大工作压力