

# BZL / BZS MG

## 不带锁紧螺母的闭锁塞

### 属性

密封形式 1	带O形圈的24°外锥
结构类型	不带锁紧螺母的闭锁塞
结构形式	直道
标准	DIN 2353 ISO 8434-1
原料	黄铜

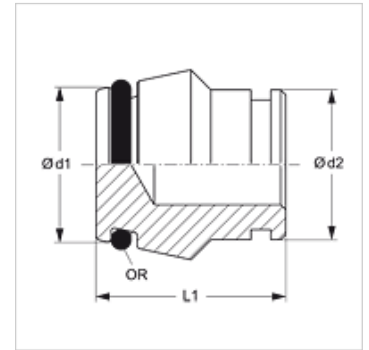

### 提示

有关安装、装入、压力负荷和允许的工作温度的说明请您参阅管螺栓连接的技术信息。

### 货品

名称	结构系列	工作压力 巴	Ø d1 (mm)	Ø d2 (mm)	L1 (mm)	OR
BZL NW 04 MG	L	PN 200	6,6	6	18,5	4.0 x 1.5
BZL NW 06 MG	L	PN 200	8,5	8	18,0	6.0 x 1.5
BZL NW 08 MG	L	PN 200	10,6	10	19,5	7.5 x 1.5
BZL NW 10 MG	L	PN 200	12,6	12	19,0	9.0 x 1.5
BZL NW 13 MG	L	PN 200	15,5	15	19,0	12.0 x 2.0
BZL NW 16 MG	L	PN 200	18,6	18	22,0	15.0 x 2.0
BZL NW 20 MG	L	PN 100	22,6	22	22,0	20.0 x 2.0
BZL NW 25 MG	L	PN 100	28,5	28	23,5	26.0 x 2.0
BZS NW 10 MG	S	PN 400	14,5	14	21,0	10.0 x 2.0
BZS NW 13 MG	S	PN 250	16,5	16	22,0	12.0 x 2.0
BZS NW 16 MG	S	PN 250	20,9	20	26,5	16.3 x 2.4
BZS NW 20 MG	S	PN 250	25,9	25	27,5	20.3 x 2.4

结构系列: LL=非常轻 L=轻 S=重 - PN = 额定压力 PB = 最大工作压力 - Ø = 管外直径

### 产品变体

BZL / BZS	不带锁紧螺母的闭锁塞, 钢
BZL VA / BZS VA	不带锁紧螺母的闭锁塞, 不锈钢