

**属性**

结构类型	密封唇边环
结构类型补充	用于英寸制螺纹
原料	钢
表面保护	电镀涂层

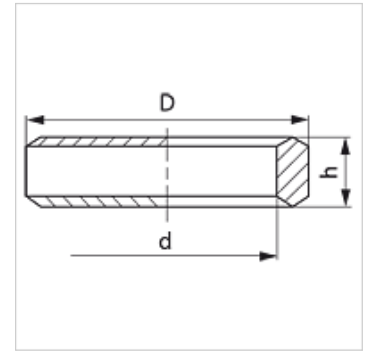

**货品**

名称	用于螺纹	D (mm)	d (mm)	h (mm)
DKR 1/8	G 1/8"	14	9,80	3,2
DKR 1/4	G 1/4"	18	13,30	4,5
DKR 3/8	G 3/8"	22	16,80	4,5
DKR 1/2	G 1/2"	26	21,10	5,0
DKR 3/4	G 3/4"	32	26,60	5,0
DKR 1	G 1"	39	33,40	6,0

**产品变体**

DKR VA	英寸制螺纹用密封唇边环, 不锈钢
--------	------------------