

PHT 300 VA

Pressed holder for textile braid hose

HANSA FLEX

属性

| | |
|------|--------------|
| 卡套类型 | 非削切卡套 |
| 适用于 | 3TE (TE 300) |
| 原料 | 不锈钢 |

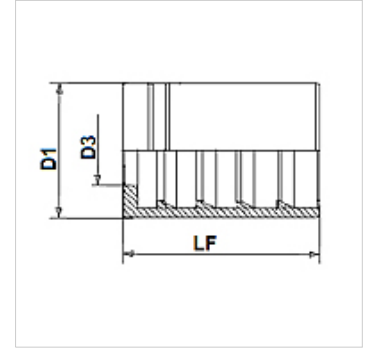
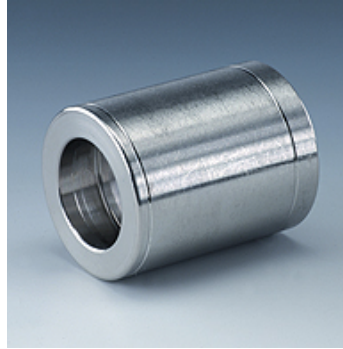

提示

卡套分配取决于软管类型。

货品

| 名称 | DN* | 尺寸 | 英寸 | D1 (mm) | D3 (mm) | LF (mm) |
|------------|-----|----|--------|------------|------------|------------|
| PHT 340 VA | 38 | 24 | 1.1/2" | 60,0 | 45,1 | 70,0 |
| PHT 350 VA | 51 | 32 | 2" | 76,0 | 57,4 | 80,0 |

DN = 额定直径, 额定宽度