

## 属性

适用于 管道接合器活动半部  
原料 NBR

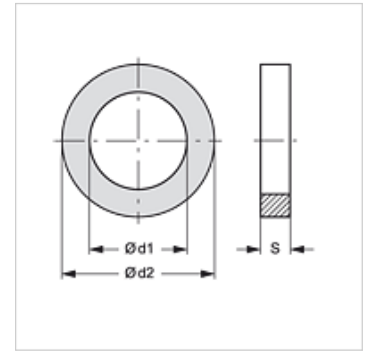

## 货品

名称	结构尺寸	Ø d1 (mm)	Ø d2 (mm)	S (mm)
RKL DICHTUNG 1	1	15,5	17,1	1,6
RKL DICHTUNG 2	2	15,0	18,0	1,5
RKL DICHTUNG 3	3	20,0	27,0	2,0
RKL DICHTUNG 4	4	25,0	29,3	1,7

## 是下述产品的备件

RKL HL / RKL HS 管道接合器活动半部