

SKF BREMSRING

螺旋接合器用制动圈

HANSA FLEX

属性

适用于 螺旋接合器固定半部

原料 NBR

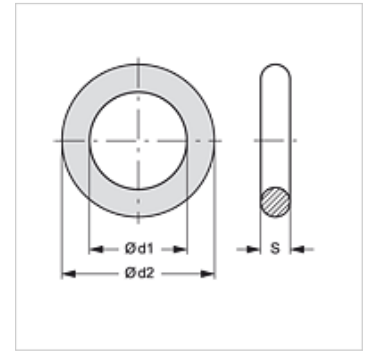

货品

名称	结构尺寸	$\varnothing d1$ (mm)	$\varnothing d2$ (mm)	S (mm)
SKF BREMSRING 1	1	19	25	3,0
SKF BREMSRING 2	2	23	29	3,0
SKF BREMSRING 3	3	31	37	3,0
SKF BREMSRING 4	4	36	42	3,0
SKF BREMSRING 5	5	43	50	3,5
SKF BREMSRING 6	6	64	72	4,0

是下述产品的备件

SKFS HL / SKFS HS	螺旋接合器固定半部
SKF HL / SKF HS	螺旋接合器固定半部
SKF IM	螺旋接合器固定半部
SKF IR	螺旋接合器固定半部
SKF SF6	螺旋接合器固定半部