

# PN ASA 45

压力内接头,SAE W45°

## 属性

应用范围	用于HD 100至HD 400、KP、TE软管的压力内接头
接口 1	UN/UNF螺母螺纹
密封形式 1	45°内锥
原料	钢
表面保护	电镀涂层

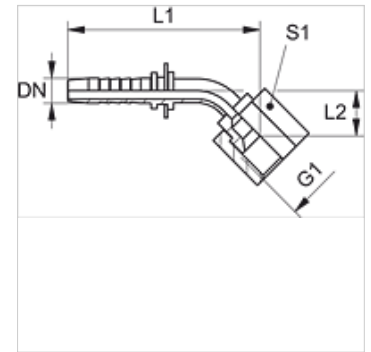

## 提示

请根据软管类型选择合适的卡套。

## 货品

名称	DN	尺寸	英寸	G1	L1 (mm)	L2 (mm)	S1
PN 10 ASA 45	10	6	3/8"	5/8" -18 UNF	88,0	23,0	22