

# PN HJR

压力内接头, JIS

## 属性

应用范围	用于HD 100至HD 400、KP、TE软管的压力内接头
适用于	Toyota
接口 1	BSP外螺纹, 圆柱形
密封形式 1	60°外锥
标准	JIS 8363
原料	钢
表面保护	电镀涂层

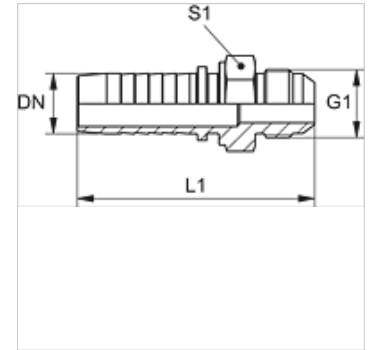

## 提示

请根据软管类型选择合适的卡套。

## 货品

名称	DN	尺寸	英寸	工作压力 (bar)	G1	L1 (mm)	S1
PN 06 HJR	6	4	1/4"	345,0	G 1/4" -19	56,0	17
PN 08 HJR 10	8	5	5/16"	345,0	G 3/8" -19	58,5	19
PN 10 HJR	10	6	3/8"	345,0	G 3/8" -19	60,0	19
PN 13 HJR	12	8	1/2"	345,0	G 1/2" -14	63,5	22
PN 20 HJR	19	12	3/4"	275,0	G 3/4" -14	78,0	30