

# PN WAP

压力内接头,WAP

## 属性

应用范围 用于HF/HW 100和HF/HW 200软管

接口 1 米制螺母螺纹

密封形式 1 带O形圈外锥

适用于 WAP高压清洁器

原料 钢

表面保护 电镀涂层

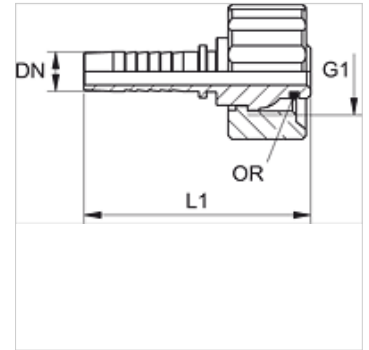

## 提示

请根据软管类型选择合适的卡套。

## 货品

名称	DN	尺寸	英寸	G1	OR
PN 08 WAP	8	5	5/16"	M 21 x 1.5	10.0 x 2.0
PN 10 WAP	10	6	3/8"	M 21 x 1.5	10.0 x 2.0